

## 〔電動穿孔機使用〕

## ダクトイル鋳鉄管 S50 形用サドル付分水栓 AS-DIP の施工に必要な工具一覧

(前澤製の工具を使用し、密着コア R を施工する場合)

本表は電動穿孔機にて穿孔、挿入機にて密着コア R を施工するのに必要な前澤給装工業(株)製工具の一覧表です。施工手順等の詳細は、施工手順書を必ず参照下さい。

## サドル付分水栓

適用するサドル付分水栓(前澤製)		
製品コード*	名称	取付管の種類
111501	水道用サドル付分水栓 A 形	DIP S50×20,25
121501		DIP S50×30,40
121591 (121599)	水道用サドル付分水栓 A 形 止水機構 50(穿孔 40)	DIP S50×50(穿孔 40)

※( )の製品コードは密着コア R 付です。

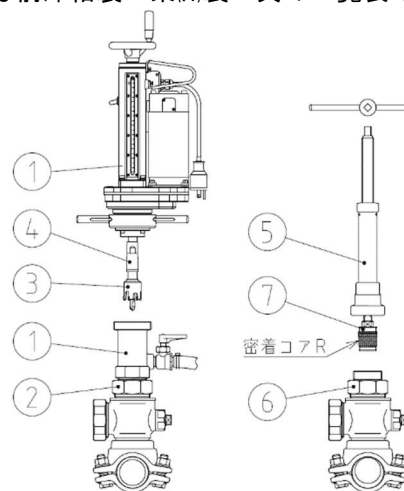

## 穿孔(電動穿孔機の場合)

名称		呼び径 20	呼び径 25	呼び径 30	呼び径 40	呼び径 50 (穿孔 40) <sup>※1</sup>
①	電動穿孔機 (アダプター A 含む)	電動穿孔機 <sup>※2</sup> ケズルクン Jr	本体コード: 911111-20-25 アダプター A コード: 911137-20-25			
		電動穿孔機 <sup>※2</sup> ケズルクン 200	本体コード: 911215-20-50 アダプター A コード: 911171-40			
		電動穿孔機 ケズルクン Jr II	本体コード: 911335 アダプター A コード: 911137-20-25			
		電動穿孔機 ケズルクン II	本体コード: 911330 アダプター A コード: 911171-40			
②	アダプター B	コード: 911126-20 (通常品)	コード: 911292-25 (専用品)	コード: 911292-30 (専用品)	コード: 911292-40 (専用品)	コード: 911125-50 (通常品)
③	錐	コード: 911132-20 (通常品)	コード: 911132-25 (通常品)	コード: 911132-30 (通常品)	コード: 911132-40 (通常品)	
④	錐アダプター					コード: 911135-40 (割 T 字管用)

※1 呼び径 50 の穿孔は、呼び径 40 の錐及び錐アダプターを使用します。呼び径 50 の錐では穿孔できませんので、注意してください。

※2 電動穿孔機ケズルクン Jr および 200 は、2021 年 2 月で生産中止となっています。

## 挿入①(挿入機 2 型の場合)

名称		呼び径 20	呼び径 25	呼び径 30	呼び径 40	呼び径 50 (穿孔 40) <sup>※3</sup>
⑤	挿入機 2 型 (ハンドル含む)	本体コード: 911145-20-50 ハンドルコード: WC0126				
⑥	アダプター	コード: 911125-20 (通常品)	コード: 911292-25 (専用品)	コード: 911125-30 (通常品)	コード: 911125-40 (通常品)	コード: 911125-50 (通常品)
⑦	挿入棒	コード: 911149-20 (通常品)	コード: 911149-25 (通常品)	コード: 911149-30 (通常品)	コード: 911149-40 (通常品)	

※3 呼び径 50 のコア挿入は、呼び径 40 のコアを挿入します。呼び径 50 のコア挿入はできませんので、注意してください。

## 挿入②(挿入機 1N 型の場合)

名称		呼び径 20	呼び径 25	呼び径 30	呼び径 40	呼び径 50 (穿孔 40)
⑤	挿入機 1N 型 (ハンドル含む)	本体コード: 911254-20-25 ハンドルコード: WC0126				
⑥	アダプター	コード: 911128-20 (通常品)				
⑦	挿入棒	コード: 911149-20 (通常品)	コード: 911149-25 (通常品)			